

署名欄は、すべてボールペンなどで自筆で記入をお願いします。  
(法人はゴム印可)

立会場所・土地の地番	土地所有者 住所 氏名 印	立会年月日	合意年月日
		令和 年 月 日	令和 年 月 日
		令和 年 月 日	令和 年 月 日
		令和 年 月 日	令和 年 月 日
		令和 年 月 日	令和 年 月 日
		令和 年 月 日	令和 年 月 日
		令和 年 月 日	令和 年 月 日

再確認の場合、図面名は「土地境界図(再確認)」、  
道路区域確認の場合、図面名は「道路区域図」と記入ください。

土地境界図		縮尺
土地所在地番	千代田区〇〇丁目〇番〇	1/250

申請地番が複数ある場合は、地番の後に「ほか」と記入ください。

- 境界辺長は少数点以下3位を切り捨ててください。
- 機械点は3点以上記載ください。
- 確定点(P点)1点に対し、新点で刻みか紙で引照点を3点追加してください。
- 境界点の詳細図を記載してください。

- 合意年月日は、土地所有者が署名、押印した日にしてください。
- 成年後見人の土地所有者は、成年被後見人の氏名も記入してください。
- 相続があった土地所有者は、被相続人の氏名も記入してください。

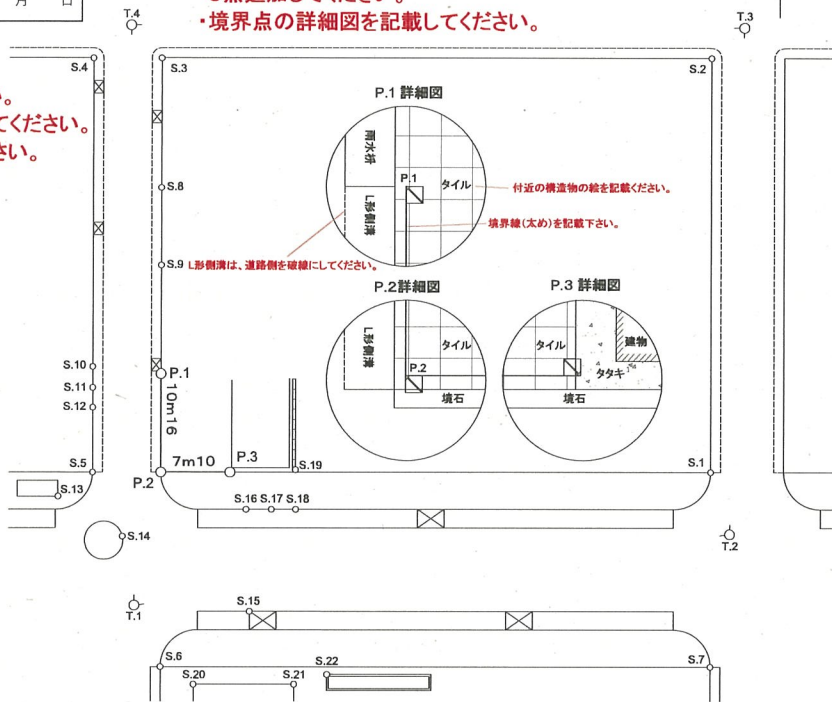

点名	X	Y	備考
P. 1			民金属標 <input checked="" type="checkbox"/>
P. 2			区金属標 <input checked="" type="checkbox"/>
P. 3			民金属標 <input checked="" type="checkbox"/>
S. 1			区金属標 <input checked="" type="checkbox"/>
S. 2			区金属標 <input checked="" type="checkbox"/>
S. 3			計算点
S. 4			計算点
S. 5			区金属標 <input checked="" type="checkbox"/>
S. 6			区金属標 <input checked="" type="checkbox"/>
S. 7			区金属標 <input checked="" type="checkbox"/>
S. 8			民金属標 <input type="checkbox"/>
S. 9			民金属標 <input type="checkbox"/>
S. 10			鋳
S. 11			鋳
S. 12			鋳
S. 13			ハンドホール刻み
S. 14			マンホール刻み
S. 15			拵刻み
S. 16			鋳
S. 17			鋳
S. 18			鋳
S. 19			塀角 (h=0.00m)
S. 20			建物角 (h=0.17m)
S. 21			建物角 (h=0.16m)
S. 22			花壇角 (h=0.10m)
T. 1			鋳 建物等の角には、高さ(h=0.00m)を記入ください。
T. 2			鋳
T. 3			鋳
T. 4			鋳

作成者	資格登録番号	印
	測量年月日	

立会日以降の年月日を記載してください。

凡例		
○ P.n		境界点
◦ S.n		引照点
⊗ T.n		機械点
○—○		境界辺長

道路区域確認の場合、境界点→区域点、境界辺長→区域辺長と変換してください。

